

7. රටක ආහාර පුරකෂිතතාව සෘජුව ළඟා කර ගත හැක්කේ,
- (1) ආහාර අපනයනය දිරි ගැන්වීමෙනි.
 - (2) ආහාර ආනයනය දිරි ගැන්වීමෙනි.
 - (3) පාරිභෝගිකයාගේ මිල දී ගැනීමේ හැකියාව වැඩි කිරීමෙනි.
 - (4) විවෘත ආර්ථිකයක් පවත්වා ගැනීමෙනි.
 - (5) සංවෘත ආර්ථිකයක් පවත්වා ගැනීමෙනි.
8. ශ්‍රී ලංකාවේ දේශගුණික, කෘෂි දේශගුණික සහ කෘෂි පාරිසරික කලාප ගණන පිළිවෙළින්,
- (1) 3, 5 සහ 7 වේ. (2) 3, 7 සහ 24 වේ. (3) 1, 5 සහ 46 වේ.
 - (4) 3, 5 සහ 24 වේ. (5) 3, 7 සහ 46 වේ.
9. ශ්‍රී ලංකාවේ යල කන්නය වඩාත් හොඳින් විස්තර කළ හැක්කේ,
- (1) පළමුවන අත්තර් මෝසමෙන් පමණක් වැසි ලැබෙන කාලය ලෙස ය.
 - (2) නිරිතදිග මෝසමෙන් පමණක් වැසි ලැබෙන කාලය ලෙස ය.
 - (3) ඊසානදිග මෝසමෙන් පමණක් වැසි ලැබෙන කාලය ලෙස ය.
 - (4) පළමුවන අත්තර් මෝසමෙන් සහ නිරිතදිග මෝසමෙන් වැසි ලැබෙන කාලය ලෙස ය.
 - (5) පළමුවන අත්තර් මෝසමෙන් සහ ඊසානදිග මෝසමෙන් වැසි ලැබෙන කාලය ලෙස ය.
10. කෞමාරෝද්භවය වඩාත් හොඳින් විස්තර කරනුයේ,
- (1) සංසේචනයෙන් තොරව කලලය වර්ධනය වීම ලෙස ය.
 - (2) බැක්ටීරියාවල දක්නට ඇති අලිංගික ප්‍රජනන ක්‍රමයක් ලෙස ය.
 - (3) බීජ රහිතව ඵල ඇති වීම ලෙස ය.
 - (4) ඩිම්බයක් රහිතව පුෂ්ප ඇති වීම ලෙස ය.
 - (5) ප්‍රවේණිකව වෙනස් වූ ප්‍රජනිත ඇති වීම ලෙස ය.
11. අග්‍රස්ථ ප්‍රමුඛතාවට බලපාන වර්ධක හෝර්මෝනය/හෝර්මෝන වන්නේ,
- (1) ඔක්සිජන් ය. (2) ගිබෙරලින් ය. (3) සයිටොකයිනින් ය.
 - (4) ඔක්සිජන් සහ ගිබෙරලින් ය. (5) ගිබෙරලින් සහ සයිටොකයිනින් ය.
12. දඬු කැබැල්ලක මුල් ඇද්දවීම උත්තේජනය කිරීම සඳහා භාවිත කළ හැක්කේ,
- (1) ඇබ්සිසික් අම්ලය ය. (2) ඉන්ඩෝල් ඇසිටික් අම්ලය ය.
 - (3) ජැස්මෝනික් අම්ලය ය. (4) එතිලීන් ය.
 - (5) රයිබෝනියුක්ලෙයික් අම්ලය ය.
13. බාර්ලි (*Hordeum vulgare*) වල ආහාරයට ගත හැකි කොටස වන්නේ,
- (1) පුෂ්ප ය. (2) බීජ ය. (3) පත්‍ර ය.
 - (4) මුල් ය. (5) කඳේ පොත්ත ය.
14. ආධිතෝඩ (*Justicia adhatoda*) ශාකයේ තෝරා ගත් කොටස් කිහිපයක් පහත ලැයිස්තුගත කර ඇත.
- A - මුල්
B - මල්
C - කඳ
D - එල
- ඉහත කොටස් අතුරෙන් ඖෂධීය කටයුතු සඳහා භාවිත කරන්නේ,
- (1) A, B සහ C පමණි. (2) A, B සහ D පමණි. (3) A, C සහ D පමණි.
 - (4) B, C සහ D පමණි. (5) A, B, C සහ D සියල්ල ම ය.
15. පහත සඳහන් රෝග/රෝග ලක්ෂණ සලකන්න.
- A - ඉදිමුම
B - කැස්ස
C - වර්ම රෝග
D - හෘද රෝග
E - මූත්‍ර ආසාදන
- ඉහත ඒවා අතුරෙන් පොල්පලා (*Aerva lanata*) වලින් ප්‍රතිකාර කළ හැකි වන්නේ,
- (1) A, B හා C සඳහා පමණි. (2) A, B සහ D සඳහා පමණි. (3) A, B සහ E සඳහා පමණි.
 - (4) C, D සහ E සඳහා පමණි. (5) B, C සහ D සඳහා පමණි.

16. මුහුදු තෘණ පිළිබඳ ප්‍රකාශ කිහිපයක් පහත දැක්වේ.
 A - රළ ක්‍රියාකාරීත්වය අඩු, ගැඹුරු සහ අඳුරු මුහුදු ප්‍රදේශවල බහුලව දක්නට ලැබේ.
 B - මුහුදු උතුරක් සහ කැස්බෑවක් මුහුදු තෘණ මත යැපේ.
 C - ශ්‍රී ලංකාවේ වයඹ මුහුදු තීරයේ බහුලව දක්නට ඇත.
 ඉහත ප්‍රකාශ අතුරෙන් නිවැරදි වන්නේ,
 (1) A පමණි. (2) B පමණි. (3) C පමණි.
 (4) A සහ C පමණි. (5) B සහ C පමණි.
17. ශ්‍රී ලංකාවේ එළවළු වල පසු අස්වනු හානි වැඩි වීමට වඩාත් ම හේතු විය හැක්කේ,
 (1) එළවළු වර්ග විශාල ප්‍රමාණයක් තිබීම ය. (2) දිගු දුරක් ප්‍රවාහණය කිරීම ය.
 (3) දිවා සහ රාත්‍රී උෂ්ණත්වයේ විචලතාව ය. (4) අවිධිමත් පරිහරණය ය.
 (5) වැඩි උෂ්ණත්වය ය.
18. කුඹුරක වල් පැළ පාලනය කළ හැකි වඩාත් සුදුසු ක්‍රමය වන්නේ,
 (1) ප්‍රාථමික බීම් සැකසීම ය. (2) ආලෝක උගුල් භාවිත ය.
 (3) රසායනික පොහොර අඩු ප්‍රමාණයක් යෙදීම ය. (4) කාබනික පොහොර යෙදීම ය.
 (5) කන්නය නියමිත කාලයට වගා කිරීම ය.
19. ජෛව තාක්ෂණය සම්බන්ධ වූ ක්‍රියාවක් වන්නේ,
 (1) කරවල නිෂ්පාදනය ය. (2) අයිස්ක්‍රීම් නිෂ්පාදනය ය. (3) යෝග්‍රී නිෂ්පාදනය ය.
 (4) ලුණුදෙහි නිෂ්පාදනය ය. (5) පලතුරු ටින් කිරීම ය.
20. ව්‍යාපාරයක් සම්බන්ධ ප්‍රකාශයක් පහත දැක්වේ.
 ජෛව පොහොර නිපදවන ව්‍යවසායකයෙක් එය අලෙවිකරණය කිරීම මෙන් ම එහි භාවිතය පිළිබඳ ව ද ගොවීන් දැනුවත් කරයි. ඔහු විසින් ගොවීන් හට ණය පහසුකම් ද ලබා දේ.
 ඉහත දැක්වෙන ව්‍යාපාරය,
 (1) නිෂ්පාදනය අරමුණු කරගත් එකකි. (2) සේවා අරමුණු කරගත් එකකි.
 (3) අලෙවිකරණය අරමුණු කරගත් එකකි. (4) කෘෂි තාක්ෂණය අරමුණු කරගත් එකකි.
 (5) නිෂ්පාදන සහ සේවා අරමුණු කරගත් එකකි.
21. හොඳ ව්‍යාපාර අවස්ථාවක් තෝරා ගැනීමේ දී සලකා බැලිය යුතු සාධක වන්නේ,
 (1) ප්‍රාග්ධන ආයෝජන සහ සමාජයීය ප්‍රශ්න ය.
 (2) භාවිත කිරීමට බලාපොරොත්තු වන තාක්ෂණය සහ විදුලි බල සැපයුම පවතින බව ය.
 (3) යටිතල පහසුකම් සහ කම්කරු ශ්‍රමය පවතින බව ය.
 (4) අලෙවි විභවය සහ ප්‍රාග්ධන ආයෝජනය ය.
 (5) පාරිසරික බලපෑම් සහ අපේක්ෂිත ලාභය ය.
22. ව්‍යාපාරයක් සම්බන්ධව තීරණ ගැනීමේ දී වඩාත් අවශ්‍ය වන මූල්‍යමය තොරතුරු වන්නේ,
 (1) ඉල්ලුම සහ සැපයුම වේ.
 (2) ප්‍රාග්ධන ආයෝජන සහ පුනරාවර්තන වියදම් වේ.
 (3) ශේෂ පත්‍රය සහ මුදල් ප්‍රවාහය වේ.
 (4) මෑත කාලයේ දී වූ ලාභයේ වෙනස්කම් වේ.
 (5) නිෂ්පාදන පිරිවැය සහ වාර්ෂික ආදායම වේ.
23. මනා ව්‍යවසායකයෙකු විය හැකි පුද්ගලයෙකුගේ ලක්ෂණ වන්නේ,
 (1) නමාශීලී වන අතර අන් අය මත යැපීමයි.
 (2) නමාශීලී වන නමුත් ස්වාධීන වීමයි.
 (3) ආත්ම විශ්වාසය ඇතිමුත් වැඩට කැප නො වීමයි.
 (4) දැඩි තීරණ ගන්නා අතර ස්වාධීනව ක්‍රියා කිරීමයි.
 (5) අවශ්‍ය තරම් මුදල් සතුටිය යුතු අතර අවදානම් බාර ගැනීමට සූදානම් වීමයි.
24. නිර්දේශිත ප්‍රමාණයෙන් පළිබෝධ නාශක යෙදීම මගින් සහතික කරනුයේ,
 (1) සියලු කෘමීන් විනාශ වීම ය.
 (2) සියලු වල් පැළෑටි විනාශ වීම ය.
 (3) වගා කන්නය පුරාවට පළිබෝධයින් සම්පූර්ණයෙන් විනාශ වීම ය.
 (4) වගා කන්නය තුළ පළිබෝධයින් නොමැති වීම ය.
 (5) නියමිත කාලයක් සඳහා පළිබෝධ ගහනය පාලනය වීම ය.

Department of Examinations Sri Lanka

25. ඉන්දිය වර්ගයේ ජීව වායු ජනකයකට සාපේක්ෂව ශ්‍රී ලාංකේය වර්ගයේ ජීව වායු ජනකයක ඇති ප්‍රධාන වෙනස්කම වන්නේ, ශ්‍රී ලාංකේය වර්ගයේ ජීව වායු ජනකයක,
 (1) පිදුරු භාවිත කිරීම මගින් ජීව වායුව නිපදවීමට සැලසුම් කර තිබීම ය.
 (2) ඇතුළු වන සහ පිට වන දොරටු එකම උසින් පිහිටා තිබීම ය.
 (3) ජීරණය වූ ද්‍රව්‍ය කලින් කලට ඉවත් කිරීමට සිදු වීම ය.
 (4) මිනේන් සාන්ද්‍රණය අධික වීම ය.
 (5) ජීරණය සහ වායු ගබඩා කිරීම එකම කුටීරය තුළ සිදු වීම ය.
26. වි වගාවේ කෘමි පළිබෝධ මර්දනය සඳහා දැනට භාවිත වන සාම්ප්‍රදායික ක්‍රම අතුරෙන් එකක් වන්නේ,
 (1) රසායනික කෘමිනාශක යෙදීමයි. (2) වසුන් යෙදීමයි.
 (3) කෘමීන් අතින් ඉවත් කිරීමයි. (4) පක්ෂීන් සඳහා කුඹුරේ කණු සිටුවීමයි.
 (5) ලියද්දේ වතුර බැඳ මසුන් ඇති කිරීමයි.
27. හැඩලැලි නඟුල (mould board plough) භාවිත වන්නේ,
 (1) අතුරුයක් ගැමට ය. (2) කුඹුරුවල ද්විතියික බිම් සැකැස්ම සඳහා ය.
 (3) පාත්ති සකස් කිරීම සඳහා ය. (4) කාණු කැපීම සඳහා ය.
 (5) ගොඩ ගොවිතැනේ දී ප්‍රාථමික බිම් සැකැස්ම සඳහා ය.
28. බීජ ව්‍යාප්තක බීජ මාපකයේ (Seed metering device) කාර්යය වන්නේ,
 (1) පේළි අතර පරතරය පවත්වා ගැනීම ය. (2) ඇලි වැසීම ය.
 (3) ඇලිය වෙත බීජ යොමු කිරීම ය. (4) පේළි තුළ පරතරය පාලනය කිරීම ය.
 (5) රෝද කරකැවීම ය.
29. පාංශු බාදනය වැලැක්වීම සඳහා වඩාත් සුදුසු බෝගය වන්නේ,
 (1) තෝර පරිප්පු (Pigeon pea) ය. (2) බඩ ඉරිඟු ය. (3) කවිපි ය.
 (4) මුං ඇට ය. (5) ඉදල් ඉරිඟු ය.
30. පාංශු සංරක්ෂණය වඩාත් හොඳින් ළඟා කර ගත හැක්කේ,
 (1) සුළං බාධක මගිනි. (2) ක්ෂුද්‍ර ජල සම්පාදන ක්‍රම භාවිත කිරීම මගිනි.
 (3) මානව ක්‍රියාකාරකම් සීමා කිරීම මගිනි. (4) හොඳ ශාක වියනක් තිබීම මගිනි.
 (5) ගොවිපළ පද්ධතිය තුළ ගොවිපළ සතුන් සිටීම මගිනි.
31. වැලි පසකට සුදුසු ජල සම්පාදන ක්‍රමයක් වන්නේ,
 (1) පිටාර ජල සම්පාදනය ය. (2) බේසම් ජල සම්පාදනය ය.
 (3) සවිචර භූගත නළ භාවිතය ය. (4) විසුරුම් ජල සම්පාදනය ය.
 (5) මුච්චි ජල සම්පාදනය (Pitcher irrigation) ය.
32. මිනිත්තුවකට ලීටර 100ක විසර්ජන ශීඝ්‍රතාවක් සහිත ජල පොම්පයක් යොදා ගනිමින් සන මීටර 12ක ධාරිතාවකින් යුත් ජල ටැංකියක් හිස් කිරීමට ගත වන කාලය
 (1) මිනිත්තු 30 කි. (2) පැය 1 කි. (3) පැය 2 කි. (4) පැය 12 කි. (5) පැය 24 කි.
33. උපපෘෂ්ඨීය ජල සම්පාදන ක්‍රමයකට උදාහරණයක් වන්නේ,
 (1) බේසම් ජල සම්පාදනය ය. (2) වළලු ජල සම්පාදනය ය.
 (3) විවෘත ගැඹුරු කාණු ය. (4) ඇලි ජල සම්පාදනය ය.
 (5) බිංදු ජල සම්පාදනය ය.
34. කුඹුරක සාරවත් බව වැඩි දියුණු කළ හැක්කේ,
 (1) ලුණු මගිනි. (2) නීල හරිත ඇල්ගී මගිනි. (3) ජීප්සම් මගිනි.
 (4) රයිසෝබියම් බැක්ටීරියා මගිනි. (5) ගොයම් මගිනි.
35. ශාකයක නොමේරූ පත්‍ර හැලීමට හේතු විය හැක්කේ,
 (1) සල්ෆර් උග්‍රතාව ය. (2) සින්ක් උග්‍රතාව ය.
 (3) ෆොස්ෆරස් උග්‍රතාව ය. (4) සෝඩියම් උග්‍රතාව ය.
 (5) පොටෑසියම් උග්‍රතාව ය.
36. පටක රෝපණය සම්බන්ධයෙන් නිවැරදි ප්‍රකාශය තෝරන්න.
 (1) ක්ෂුද්‍ර ප්‍රචාරණය යනු පටක රෝපණයේ උපකුලකයකි.
 (2) කල ප්‍රවාහ (Laminar flow) කැබිනෙට්ටුවක් නොමැතිව කුඩා පැළ මාරු කිරීම සිදු කළ නො හැකි ය.
 (3) කිණක ආරම්භය සඳහා එල යොදා ගත නො හැකි ය.
 (4) රෝපණ මාධ්‍ය පිළියෙල කර ගැනීමට ඇල්බර්ට් ද්‍රාවණය යොදා ගත නො හැකි ය.
 (5) සම්පූර්ණයෙන් ම වයිරස්වලින් තොර පැළ පටක රෝපණ තාක්ෂණික ක්‍රම මගින් සැමවිට ම නිෂ්පාදනය කළ නො හැකි ය.

Department of Examinations Sri Lanka

37. උද්‍යානයක සමහර සංඝටක පහත දැක්වේ.

- | | |
|--------------|----------------------------|
| A - ජලය | B - ගල්/බොරළු/පාෂාණ |
| C - බොන්සායි | D - වෘක්ෂ විශාල ප්‍රමාණයක් |
| E - වැලි | |

ඉහත සඳහන් ඒවා අතුරෙන් ජපන් උද්‍යානයක් තුළ බහුල ව අඩංගු වන්නේ,

- | | |
|------------------------|------------------------|
| (1) A, B, C සහ D පමණි. | (2) A, B, C සහ E පමණි. |
| (3) A, B, D සහ E පමණි. | (4) A, C, D සහ E පමණි. |
| (5) B, C, D සහ E පමණි. | |

38. උද්‍යාන සැකසුම් වර්ග කිහිපයක් පහත දැක්වේ.

- | | |
|---------------------------|----------------------------------|
| A - පෝච්චි කාණ්ඩ | B - ක්ෂුද්‍ර උද්‍යාන |
| C - මත්ස්‍ය ටැංකි උද්‍යාන | D - එල්ලුම් පැස (Hanging basket) |
| E - පාෂාණ උද්‍යාන | |

ඉහත සඳහන් ඒවා අතුරෙන් ගෘහස්ථ උද්‍යාන සැකසුම් වන්නේ,

- | | |
|------------------------|------------------------|
| (1) A, B, C සහ D පමණි. | (2) A, B, C සහ E පමණි. |
| (3) A, B, D සහ E පමණි. | (4) A, C, D සහ E පමණි. |
| (5) B, C, D සහ E පමණි. | |

● ප්‍රශ්න අංක 39 සහ 40, පහත දැක්වෙන වල් පැළෑටිවල ලක්ෂණ මත පදනම් වේ.

- A - තන්තු මුල් පද්ධතිය
- B - මුදුන් මුල් පද්ධතිය
- C - සමාන්තර තාරටි වින්‍යාසය
- D - සතාල කලාප වලයාකාර ලෙස පිහිටීම
- E - බිජු තුළ එක් බිජුපත්‍රයක් පමණක් තිබීම

39. තෘණ වල් පැළෑටියක ලක්ෂණ වන්නේ,

- | | | |
|---------------------|---------------------|---------------------|
| (1) A, C සහ D පමණි. | (2) A, C සහ E පමණි. | (3) B, C සහ D පමණි. |
| (4) B, C සහ E පමණි. | (5) C, D සහ E පමණි. | |

40. පළල්පත්‍ර වල් පැළෑටියක ලක්ෂණ වන්නේ,

- | | | |
|---------------------|---------------------|------------------|
| (1) A සහ C පමණි. | (2) B සහ D පමණි. | (3) C සහ E පමණි. |
| (4) A, C සහ D පමණි. | (5) B, D සහ E පමණි. | |

● ප්‍රශ්න අංක 41 සහ 42, පළිබෝධයකුගේ පහත දැක්වෙන ලක්ෂණ මත පදනම් වේ.

- | | |
|-----------------------|--------------|
| A - ස්පර්ශක | B - ඇස් අටක් |
| C - සංයුක්ත ඇස් දෙකක් | D - පාද අටක් |
| E - පාද හයක් | |

41. කෘමි පළිබෝධයකුගේ ලක්ෂණ වඩාත් හොඳින් නිරූපණය වන්නේ,

- | | | |
|---------------------------|---------------------------|---------------------------|
| (1) A, B සහ C මගින් පමණි. | (2) A, C සහ E මගින් පමණි. | (3) B, C සහ D මගින් පමණි. |
| (4) B, C සහ E මගින් පමණි. | (5) C, D සහ E මගින් පමණි. | |

42. මකුළුවකුගේ ලක්ෂණ වඩාත් හොඳින් නිරූපණය වන්නේ,

- | | | |
|---------------------------|---------------------------|------------------------|
| (1) A සහ B මගින් පමණි. | (2) B සහ D මගින් පමණි. | (3) C සහ E මගින් පමණි. |
| (4) A, B සහ C මගින් පමණි. | (5) A, C සහ E මගින් පමණි. | |

43. සූර්ය ප්‍රචාරකය යොදා ගන්නේ,

- | | |
|--|--------------------------------------|
| (1) උණුසුම් කිරීමට ය. | (2) සාපේක්ෂ ආර්ද්‍රතාව අඩු කිරීමට ය. |
| (3) දැඩු කැබලිවල මුල් ඇද්දවීම වේගවත් කිරීමට ය. | (4) ශාක සිසිල් කිරීමට ය. |
| (5) බිත්තර වි ප්‍රයෝගණයට ය. | |

44. ආරක්ෂිත බෝග වගාවේ ප්‍රධාන වාසිය වන්නේ,

- (1) බෝගය ආරක්ෂා කර ගැනීමට පරිසරය පාලනය කළ හැකි වීම ය.
- (2) කෘෂි රසායන අඩු ප්‍රමාණයෙන් භාවිත වීම ය.
- (3) කාබනික පොහොර පමණක් භාවිත කිරීම ය.
- (4) කෘමීන් පාලනයට රසායනික ක්‍රම අනවශ්‍ය වීම ය.
- (5) බෝග සම්පූර්ණයෙන් ම පරිසරයෙන් වෙන් කර තබා ගැනීම ය.

45. පහත දැක්වෙන ප්‍රකාශ සලකන්න.

- A - ශ්‍රී ලංකාවේ මල් නිෂ්පාදනවල ප්‍රධානතම අපනයන වෙළඳපොළ නෙදර්ලන්තයයි.
 B - අධික ශ්‍රම වියදම ශ්‍රී ලංකාවේ මල් නිෂ්පාදනයට බලපා ඇති ප්‍රධාන හැටලුවකි.
 C - ශ්‍රී ලංකාවට මල් නිෂ්පාදන ආනයනය රජය මගින් තහනම් කර ඇත.
 D - වැඩි ගුණාත්මයෙන් යුත් රෝපණ ද්‍රව්‍ය හිඟවීම, ශ්‍රී ලංකාවේ මල් කර්මාන්තය වැඩි දියුණු කිරීම සඳහා ප්‍රධාන හැටලුවක් වේ.

ඉහත ප්‍රකාශ අතුරෙන් නිවැරදි වන්නේ,

- (1) A සහ B පමණි. (2) A සහ C පමණි. (3) B සහ C පමණි.
 (4) A, B සහ D පමණි. (5) B, C සහ D පමණි.

46. සත්ව ආහාර සහ පෝෂක සම්බන්ධ ප්‍රකාශ කිහිපයක් පහත දැක්වේ.

- A - දළ ආහාර භාවිත කළ හැක්කේ රෝමන්කියයන්ට පමණි.
 B - සතුන් සඳහා ආහාර ආකලන අත්‍යවශ්‍ය වේ.
 C - කාබොහයිඩ්‍රේට්, ප්‍රෝටීන සහ ලිපිඩ, ශක්තිය සපයන පෝෂක වේ.
 D - කපා ආහාරයට දීම සඳහා CO-3 තෘණ සුදුසු වේ.

ඉහත ප්‍රකාශ අතුරෙන් නිවැරදි වන්නේ,

- (1) A සහ B පමණි. (2) A සහ C පමණි. (3) B සහ C පමණි.
 (4) B සහ D පමණි. (5) C සහ D පමණි.

47. සම්මත නිර්දේශයන්ට අනුව, බ්‍රොයිලර් පැටවුන්ගේ සහ බිත්තර දමන කිකිලියන්ගේ ආහාරවල කිබිය යුතු ප්‍රෝටීන ප්‍රමාණය පිළිවෙළින්,

- (1) 18% සහ 12% ය. (2) 20% සහ 14% ය. (3) 22% සහ 16% ය.
 (4) 24% සහ 18% ය. (5) 26% සහ 20% ය.

48. කිකිලි බිත්තරවල රැක්කවීමේ හැකියාවට බලපාන වඩාත් තීරණාත්මක සාධකය වන්නේ,

- (1) බිත්තර රක්කවනය ඇතුළත උෂ්ණත්වයයි.
 (2) බිත්තර රක්කවනය ඇතුළත සාපේක්ෂ ආර්ද්‍රතාවයි.
 (3) බිත්තර රක්කවනය ඇතුළත වාතාශ්‍රයයි.
 (4) බිත්තර සඵලතාවයයි.
 (5) බිත්තර හැරවීමයි.

49. කිරි ඵලදෙනකුගේ මද වක්‍රයෙහි කාලය, දින

- (1) 14යි. (2) 21යි. (3) 28යි. (4) 35යි. (5) 280යි.

50. ඉසුරුම් වියළි කළ කිරිපිටි නිෂ්පාදනය කරන්නේ,

- (1) පාරිභෝගිකයාගේ පහසුව සඳහා ය.
 (2) කිරි පරිරක්ෂණය කිරීමට ය.
 (3) කිරිවල පරිමාව (bulkiness) අඩු කිරීමට ය.
 (4) කිරිවල පෝෂණ අගය වැඩි කිරීමට ය.
 (5) නැවුම් කිරිවල ඇති අහිතකර බලපෑම් නැති කිරීමට ය.

AL/2016/18-S-II

සියලු ම හිමිකම් ඇවිරිණි / முழுப் பதிப்புரிமையுடையது / All Rights Reserved

ශ්‍රී ලංකා විභාග දෙපාර්තමේන්තුව ශ්‍රී ලංකා විභාග දෙපාර්තමේන්තුව ශ්‍රී ලංකා විභාග දෙපාර්තමේන්තුව ශ්‍රී ලංකා විභාග දෙපාර්තමේන්තුව ශ්‍රී ලංකා විභාග දෙපාර්තමේන්තුව
 இலங்கைப் பரீட்சைத் திணைக்களம் இலங்கைப் பரීட்சைத் திணைக்களம் இலங்கைப் பரීட்சைத் திணைக்களம் இலங்கைப் பரීட்சைத் திணைக்களம் இலங்கைப் பரීட்சைத் திணைக்களம்
 Department of Examinations, Sri Lanka Department of Examinations, Sri Lanka Department of Examinations, Sri Lanka Department of Examinations, Sri Lanka Department of Examinations, Sri Lanka
 ශ්‍රී ලංකා විභාග දෙපාර්තමේන්තුව ශ්‍රී ලංකා විභාග දෙපාර්තමේන්තුව ශ්‍රී ලංකා විභාග දෙපාර්තමේන්තුව ශ්‍රී ලංකා විභාග දෙපාර්තමේන්තුව ශ්‍රී ලංකා විභාග දෙපාර්තමේන්තුව
 இலங்கைப் பரීட்சைத் திணைக்களம் இலங்கைப் பரීட்சைத் திணைக்களம் இலங்கைப் பரීட்சைத் திணைக்களம் இலங்கைப் பரීட்சைத் திணைக்களம் இலங்கைப் பரීட்சைத் திணைக்களம்
 Department of Examinations, Sri Lanka Department of Examinations, Sri Lanka Department of Examinations, Sri Lanka Department of Examinations, Sri Lanka Department of Examinations, Sri Lanka

අධ්‍යයන පොදු සහතික පත්‍ර (උසස් පෙළ) විභාගය, 2016 අගෝස්තු
கல்விப் பொதுத் தராதரப் பத்திர (உயர் தர)ப் பரீட்சை, 2016 ஓகஸ்ட்
General Certificate of Education (Adv. Level) Examination, August 2016

කෘෂි තාක්ෂණවේදය	II	18 S II	උප දින	III
விவசாயத் தொழினுட்பவியல்	II		மூன்று மணித்தியாலம்	
Agro Technology	II		Three hours	

විභාග අංකය :

උපදෙස් :

- * මෙම ප්‍රශ්න පත්‍රය පිටු 07 කින් සහ ප්‍රශ්න 10 කින් සමන්විත වේ.
- * මෙම ප්‍රශ්න පත්‍රය A, B හා C යනුවෙන් කොටස් තුනකින් සමන්විත වන අතර කොටස් තුනට ම නියමිත කාලය පැය තුනකි.

A කොටස - ව්‍යුහගත රචනා (පිටු අංක 2 - 6)

- * සියලු ම ප්‍රශ්නවලට පිළිතුරු මෙම ප්‍රශ්න පත්‍රයේ ම සපයන්න.
- * ඔබේ පිළිතුරු, ප්‍රශ්න පත්‍රයේ ඉඩ සලසා ඇති තැන්වල ලිවිය යුතු ය. මේ ඉඩ ප්‍රමාණය පිළිතුරු ලිවීමට ප්‍රමාණවත් බව ද දීර්ඝ පිළිතුරු බලාපොරොත්තු නො වන බව ද සලකන්න.

B කොටස සහ C කොටස - රචනා (පිටු අංක 7)

- * එක් එක් කොටසින් ප්‍රශ්න දෙක බැගින් තෝරාගෙන ප්‍රශ්න හතරකට පමණක් පිළිතුරු සපයන්න. මේ සඳහා සපයනු ලබන කඩදාසි පාවිච්චි කරන්න.
- * සම්පූර්ණ ප්‍රශ්න පත්‍රයට නියමිත කාලය අවසන් වූ පසු A, B සහ C කොටස් එක් පිළිතුරු පත්‍රයක් වන සේ A කොටස උඩින් තිබෙන පරිදි අමුණා විභාග ශාලාවකට භාර දෙන්න.
- * ප්‍රශ්න පත්‍රයේ B හා C කොටස් පමණක් විභාග ශාලාවෙන් පිටතට ගෙන යාමට ඔබට අවසර ඇත.

පරීක්ෂකගේ ප්‍රයෝජනය සඳහා පමණි.

කොටස	ප්‍රශ්න අංකය	ලැබූ ලකුණු
A	1	
	2	
	3	
	4	
B	5	
	6	
	7	
C	8	
	9	
	10	
එකතුව		
ප්‍රතිශතය		

අවසාන ලකුණු	
ඉලක්කමෙන්	
අකුරෙන්	
සංකේත අංක	
උත්තර පත්‍ර පරීක්ෂක 1	
උත්තර පත්‍ර පරීක්ෂක 2	
ලකුණු පරීක්ෂා කළේ	
අධීක්ෂණය කළේ	

Department of Examinations Sri Lanka

A කොටස - ව්‍යුහගත රචනා

සියලු ම ප්‍රශ්නවලට පිළිතුරු මෙම පත්‍රයේ ම සපයන්න.

(එක් එක් ප්‍රශ්නය සඳහා නියමිත ලකුණු ප්‍රමාණය 10කි.)

මේ තීරයේ
සිහිපිස්
නො ලියන්න.

1. (A) පරිසර සංරක්ෂණයේ දී මෘදු තාක්ෂණික දැනුම යොදා ගන්නා අවස්ථා සඳහා උදාහරණ දෙකක් සඳහන් කරන්න.
 - (1)
 - (2)
- (B) ව්‍යාපාර කළමනාකරණය සඳහා වෙළෙඳපොළ තොරතුරු ලබාගත හැකි මාර්ග දෙකක් ලැයිස්තුගත කරන්න.
 - (1)
 - (2)
- (C) (i) ශරීරය තුළ ලිපිධවල ප්‍රධාන කෘත්‍ය දෙකක් සඳහන් කරන්න.
 - (1)
 - (2)
 (ii) ශරීරය තුළ ඛනිජවල ප්‍රධාන කෘත්‍ය දෙකක් සඳහන් කරන්න.
 - (1)
 - (2)
- (D) ආහාර නිෂ්පාදන ක්‍රියාවලියේ කාර්ය අතර සෞඛ්‍යාරක්ෂක ක්‍රියාකාරකම් ඉතා වැදගත් ස්ථානයක් ගනී. ආහාර දූෂ්‍ය විමේ මාර්ග හතරක් සඳහන් කරන්න.
 - (1)
 - (2)
 - (3)
 - (4)
- (E) ප්‍රජාපාදක ආහාර සුරක්ෂිතතාවයේ ක්‍රියාකාරකම් දෙකක් සඳහන් කරන්න.
 - (1)
 - (2)
- (F) ශ්‍රී ලංකාවේ පහත සඳහන් වර්ෂා සෘතු වලට අදාළ කාල පරිච්ඡේද සඳහන් කරන්න.

	මාසය		මාසය
(1) ප්‍රථම අන්තර් මෝසම	සිට දක්වා
(2) නිරිතදිග මෝසම	සිට දක්වා
(3) දෙවන අන්තර් මෝසම	සිට දක්වා
(4) ඊසානදිග මෝසම	සිට දක්වා
- (G) (i) මෙම රූපයේ දක්වා ඇති බද්ධ තාක්ෂණය නම් කරන්න.

.....

 (ii) ඉහත (G) (i) හි සඳහන් කළ බද්ධ තාක්ෂණය යොදා ගැනෙන බෝගයක් නම් කරන්න.

.....

 (iii) වර්ධක ප්‍රචාරණයට සාපේක්ෂව, ශාකවල ලිංගික ප්‍රචාරණයේ ඇති ප්‍රධාන වාසිය සඳහන් කරන්න.

.....



Department of Examinations Sri Lanka

මේ තරඟ
කිරීමේ
නො ලිඛිත

3365

(H) යම් විශේෂයක නොනැසී පැවැත්මට අදාළ ව වර්ධක ප්‍රචාරණයේ වාසි දෙකක් සහ අවාසි දෙකක් සඳහන් කරන්න.

(i) වාසි

(1)

(2)

(ii) අවාසි

(1)

(2)

2. (A) දිවුල්වල ඖෂධීය භාවිත භූතක් ලැයිස්තුගත කරන්න.

(1)

(2)

(3)

(B) ශ්‍රී ලංකාවේ ජලජ සම්පත් පිළිබඳව කටයුතු කරන රාජ්‍ය ආයතන දෙකක් නම් කරන්න.

(1)

(2)

(C) ශ්‍රී ලංකාවේ පලතුරුවල පසු අස්වනු හානි අඩු කර ගැනීම සඳහා භාවිත කළ හැකි ක්‍රම දෙකක් සඳහන් කරන්න.

(1)

(2)

(D) ධාන්‍යවල පසු අස්වනු හානි අවම කර ගැනීම සඳහා ධාන්‍ය ගබඩා කළ හැකි ක්‍රම/ව්‍යුහ දෙකක් සඳහන් කරන්න.

(1)

(2)

(E) ජෛව තාක්ෂණයේ සාම්ප්‍රදායික භාවිත දෙකක් හා නවීන භාවිත දෙකක් සඳහන් කරන්න.

සාම්ප්‍රදායික භාවිත

නවීන භාවිත

(1) (1)

(2) (2)

(F) පහත දක්වා ඇති තාක්ෂණ ඉම සුක්ෂම ද නැතහොත් ප්‍රාග්ධන සුක්ෂම දැයි සඳහන් කරන්න.

(i) තේ වත්තක තේ දළ නෙළීම :

(ii) තේ කර්මාන්ත ශාලාවක පැසවන ලද තේ දළ වියළීම :

(iii) මුදවාපු කිරි නිපදවීමේ සාම්ප්‍රදායික ක්‍රමවේදය :

(G) ගොවි මහතකු රුපියල් මිලියන පහක ආයෝජනයක් සිදු කර කිරි ඵලදෙනුන් දස දෙනකුගෙන් සමන්විත කිරි ගොවිපලක් ස්ථාපිත කරන ලදී. ඔහු දිනපතා ආහාර ලබාදීම සඳහා රුපියල් 1500.00ක් ද වෙනත් සැපයුම් සඳහා තවත් රුපියල් 500.00ක් බැගින් ද වියදම් කරයි. ගොවිපලේ සාමාන්‍ය දෛනික කිරි නිෂ්පාදනය ලීටර 70ක් වන අතර කිරි ලීටරයක මිල රුපියල් 55.00කි. මෙම තොරතුරු භාවිත කරමින් පහත ප්‍රශ්නවලට පිළිතුරු සපයන්න.

(i) ගොවිපලේ දෛනික පුනරාවර්තන වියදම = රු.

(ii) ගොවිපලේ දෛනික මුළු ආදායම = රු.

(iii) ව්‍යාපාරයේ දෛනික දළ ලාභය = රු.

Department of Examinations Sri Lanka

(H) ව්‍යාපාරයක ශේෂ පත්‍රයක් සෑදීම සඳහා අවශ්‍ය කරන ප්‍රධාන මූල්‍ය අංශ දෙක ලැයිස්තුගත කරන්න.

(1)

(2)

(I) නැප්සැක් (Knapsack) ඉසිනයක් මගින් වල්නාශක යෙදීමේ දී භාවිතයට නිර්දේශිත නොසල වර්ග දෙකක් නම් කරන්න.

(1)

(2)

(J) නැවත භාවිතය (reuse) යනු අපද්‍රව්‍ය කළමනාකරණයේ 3R සංකල්පයේ එක් අංගයකි. අපද්‍රව්‍ය නැවත භාවිතය යොදා ගැනෙන අවස්ථා දෙකක් සඳහන් කරන්න.

(1)

(2)

3. (A) පහත ලැයිස්තුගත කර ඇති එක් එක් කෘෂිකාර්මික ක්‍රියාකාරකම් සපුරාගත හැකි සාම්ප්‍රදායික ක්‍රමය බැගින් සඳහන් කරන්න.

ක්‍රියාකාරකම	සාම්ප්‍රදායික ක්‍රමය
(i) බීම් සැකසීම
(ii) ශාක පෝෂක සැපයීම
(iii) වල් පැළ ඉවත් කිරීම
(iv) ධාන්‍ය ගබඩා කිරීම

(B) නැප්සැක් (Knapsack) ඉසින යන්ත්‍රයක රූප සටහනක් පහත ඇත්තේ.

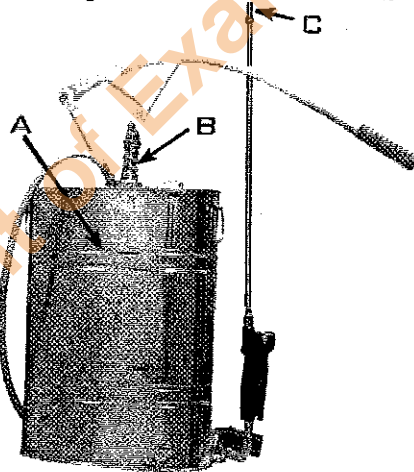

(i) ඉහත යන්ත්‍රය භාවිතයේ දී අනුගමනය කළයුතු ආරක්ෂිත උපක්‍රම තුනක් නම් කරන්න.

(1)

(2)

(3)

(ii) ඉහත යන්ත්‍රයෙහි A සිට C දක්වා කොටස් නම් කර, ඒවායේ ප්‍රධාන කාර්යය සඳහන් කරන්න.

කොටස

ප්‍රධාන කාර්යය

(1) A:

(2) B:

(3) C:

(iii) පසට කාබනික ද්‍රව්‍ය යෙදීමේ පරමාර්ථ භවරක් ලැයිස්තුගත කරන්න.

- (1)
- (2)
- (3)
- (4)

(C) ගොඩ ගොවිතැනේ දී යොදා ගැනෙන පෘෂ්ඨීය ජල සම්පාදන ක්‍රම තුනක් නම් කර, ඒවායේ වාසි එක බැගින් සඳහන් කරන්න.

පෘෂ්ඨීය ජල සම්පාදන ක්‍රමය

වාසිය

- | | |
|-----------|-------|
| (1) | |
| (2) | |
| (3) | |

(D) වාරි ජලය සංරක්ෂණය සඳහා යොදා ගන්නා ක්‍රම තුනක් ලැයිස්තුගත කරන්න.

- (1)
- (2)
- (3)

(E) ශාක තුළ නයිට්‍රජන්වල කායික විද්‍යාත්මක ක්‍රියාකාරකම් දෙකක් සඳහන් කරන්න.

- (1)
- (2)

(F) (i) ශාකවල පොස්ෆරස් උපනතා ලක්ෂණ දෙකක් සඳහන් කරන්න.

- (1)
- (2)

(ii) පටක රෝපණ විද්‍යාගාරයක් පිරිසිදු කිරීමේ දී හා ඒවානුභවණය කිරීමේ දී සිදු කරන ක්‍රියාකාරකම් දෙකක් සඳහන් කරන්න.

- (1)
- (2)

(G) දෘඪ භූ දර්ශන ද්‍රව්‍ය භවරක් සඳහන් කරන්න.

- (1)
- (2)
- (3)
- (4)

(H) රෝගයක් වැළඳීම සඳහා, රෝග ක්‍රීකෝණයේ තිබිය යුතු සාධක තුනක් ලැයිස්තුගත කරන්න.

- (1)
- (2)
- (3)

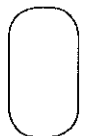

Department of Examinations Sri Lanka

මේ තීරයේ
කිසිවක්
නො ලියන්න.

4. (A) වල් පැළ සතු, බෝගවලට එරෙහි තරගකාරීත්වයට බලපෑ හැකි ගතිලක්ෂණ තුනක් සඳහන් කරන්න.
- (1)
- (2)
- (3)
- (B) රසායනික පළිබෝධ මර්දනයට සාපේක්ෂව ඒකාබද්ධ පළිබෝධ පාලන ක්‍රම යොදා ගැනීමේ ඇති වාසි දෙකක් සඳහන් කරන්න.
- (1)
- (2)
- (C) ජලරෝපිත වගා (Hydroponic) පද්ධතියක ද්‍රව මාධ්‍යයේ නිරන්තරයෙන් මැනිය යුතු සාධක දෙකක් නම් කරන්න.
- (1)
- (2)
- (D) ශ්‍රී ලංකාවෙන් බහුල ව අපනයනය කරන කැපු මල් වර්ග හතරක් නම් කරන්න.
- (1)
- (2)
- (3)
- (4)
- (E) ඉහළ ගුණත්මයෙන් යුත් තෘණ සයිලෝජ්වල ලක්ෂණ දෙකක් සඳහන් කරන්න.
- (1)
- (2)
- (F) සත්ව ආහාරයක ප්‍රෝටීන ප්‍රභවයක් ලෙස සෝයා බෝංචි අන්තයට සාපේක්ෂව මත්ස්‍ය අන්තයේ ඇති වාසි දෙකක් සඳහන් කරන්න.
- (1)
- (2)
- (G) රැක්කවීම සඳහා තෝරාගත් බිත්තරවල අභ්‍යන්තර ගුණාංග දෙකක් සහ බාහිර ගුණාංග දෙකක් සඳහන් කරන්න.
- | | |
|-------------------------|---------------------|
| අභ්‍යන්තර ගුණාංග | බාහිර ගුණාංග |
| (1) | (1) |
| (2) | (2) |
- (H) මද සමායෝජනයේ වාසි දෙකක් දක්වන්න.
- (1)
- (2)
- (I) අධික උෂ්ණත්වයක් භාවිත කරමින් කිරි පරිරක්ෂණය කරන ක්‍රම දෙකක් නම් කරන්න.
- (1)
- (2)

* *



Department of Examinations Sri Lanka

සියලු ම හිමිකම් ඇවිරිණි / முழுப் பதிப்புரிமையுடையது / All Rights Reserved]

ශ්‍රී ලංකා විභාග දෙපාර්තමේන්තුව ශ්‍රී ලංකා විභාග දෙපාර්තමේන්තුව ශ්‍රී ලංකා විභාග දෙපාර්තමේන්තුව ශ්‍රී ලංකා විභාග දෙපාර්තමේන්තුව ශ්‍රී ලංකා විභාග දෙපාර්තමේන්තුව
 இலங்கைப் பரீட்சைத் திணைக்களம் இலங்கைப் பரීட்சைத் திணைக்களம் இலங்கைப் பரීட்சைத் திணைக்களம் இலங்கைப் பரීட்சைத் திணைக்களம் இலங்கைப் பரීட்சைத் திணைக்களம்
 Department of Examinations, Sri Lanka Department of Examinations, Sri Lanka Department of Examinations, Sri Lanka Department of Examinations, Sri Lanka Department of Examinations, Sri Lanka
 ශ්‍රී ලංකා විභාග දෙපාර්තමේන්තුව ශ්‍රී ලංකා විභාග දෙපාර්තමේන්තුව ශ්‍රී ලංකා විභාග දෙපාර්තමේන්තුව ශ්‍රී ලංකා විභාග දෙපාර්තමේන්තුව ශ්‍රී ලංකා විභාග දෙපාර්තමේන්තුව
 இலங்கைப் பரීட்சைத் திணைக்களம் இலங்கைப் பரීட்சைத் திணைக்களம் இலங்கைப் பரීட்சைத் திணைக்களம் இலங்கைப் பரීட்சைத் திணைக்களம் இலங்கைப் பரීட்சைத் திணைக்களம்
 Department of Examinations, Sri Lanka Department of Examinations, Sri Lanka Department of Examinations, Sri Lanka Department of Examinations, Sri Lanka Department of Examinations, Sri Lanka

අධ්‍යයන පොදු පාඨමාලා (උසස් පෙළ) විභාගය, 2016 අගෝස්තු
கல்விப் பொதுத் தராதரப் பத்திர (உயர் தர)ப் பரீட்சை, 2016 ஔகஸ்து
General Certificate of Education (Adv. Level) Examination, August 2016

කෘෂි තාක්ෂණවේදය II
விவசாயத் தொழினுட்பவியல் II
Agro Technology II

18 S II

රචනා

* B සහ C යන කොටස්වලින් එක් කොටසකින් ප්‍රශ්න දෙක බැගින් තෝරාගෙන ප්‍රශ්න හතරකට පිළිතුරු සපයන්න.
 (එක් ප්‍රශ්නයකට ලකුණු 15 බැගින් ලැබේ.)

B කොටස

5. (i) මෘදු තාක්ෂණ දැනුම නිවැරදි ලෙස යොදා ගනිමින් ශ්‍රී ලාංකිකයන්ගේ දිවිපෙවෙත වැඩි දියුණු කිරීමට ඇති හැකියාව විස්තර කරන්න.
- (ii) බෝ නො වන රෝග සඳහා වැරදි ආහාර පුරුදුවල ඇති බලපෑම් විස්තර කරන්න.
- (iii) ආහාර නරක්වීමට කෘෂි රසායනවල ඇති බලපෑම විස්තර කරන්න.
6. (i) ගෘහාශ්‍රිත තත්ත්වයේ ආහාර සුරක්ෂිතතාව රඳවා ගැනීමට භාවිත කළ හැකි ක්‍රම විස්තර කරන්න.
- (ii) දේශගුණ විපර්යාසවලින් වන බලපෑම අවම කිරීමට කෘෂිකර්මාන්තයේ දී යොදා ගෙන ඇති අනුහුරු වීමේ ක්‍රියාමාර්ග දක්වන්න.
- (iii) කඩොලාන පරිසර පද්ධතිවල තිරසාර පැවැත්මට බලපා ඇති අභියෝග විස්තර කරන්න.
7. (i) කෘෂි කර්මාන්තයෙහි යොදා ගන්නා විවිධ ජෛව තාක්ෂණික භාවිත විස්තර කරන්න.
- (ii) කෘෂි රසායන නුසුදුසු ආකාරයට භාවිතයේ ඇති අවදානම් සඳහන් කරන්න.
- (iii) කෘෂි කාර්මික අපද්‍රව්‍ය මගින් පරිසරයට ඇතිවන අනතුරුදායී බලපෑම් විස්තර කරන්න.

C කොටස

8. (i) ශ්‍රී ලංකාවේ කෘෂිකර්ම ක්ෂේත්‍රයේ යාන්ත්‍රීකරණය සඳහා ඇති සීමාවන් විස්තර කරන්න.
- (ii) ආරක්ෂිත බෝග වගාවේ නව තාක්ෂණයේ භාවිතය සහ ඒවායේ වාසි විස්තර කරන්න.
- (iii) සුදුසු රූප සටහන් භාවිත කරමින් පිස්ටන් පොම්පයක ක්‍රියාකාරීත්වය විස්තර කරන්න.
9. (i) ශ්‍රී ලංකාවේ උඩරට ප්‍රදේශවල එළවළු වගාවේ පාංශු බාදනය පාලනය කිරීම සඳහා යොදාගත හැකි ක්‍රම පැහැදිලි කරන්න.
- (ii) ස්වාභාවික සිංචනයට සාපේක්ෂව, එළදෙනුන්හට කෘත්‍රීම සිංචනය සිදු කිරීමේ ඇති වාසි සහ අවාසි පැහැදිලි කරන්න.
- (iii) සුදුසු බෝගයක් උදාහරණයක් ලෙස යොදා ගනිමින්, නිර්පාංශු වගාවක් ස්ථාපනය කරන අයුරු විස්තර කරන්න.
10. (i) තෘණ සයිලේජ් නිපදවීමේ ප්‍රධාන පියවර විස්තර කරන්න.
- (ii) ශ්‍රී ලංකාවේ කුඹුරුවල ඒකාබද්ධ වල් පැළෑටි පාලන ක්‍රම යොදා ගත හැක්කේ කෙසේ දැයි පැහැදිලි කරන්න.
- (iii) මස් පරිරක්ෂණය කරන විවිධ ක්‍රම විස්තර කරන්න.



මෙහි ඇති රේඛා ඔස්සේ කපන්න.



Department of Examinations Sri Lanka

Department of Examinations Sri Lanka

Department of Examinations Sri Lanka